

KAMAMI

KAmoMMA7361LC



Rev. 20241101180929

Źródło: <https://wiki.kamamilabs.com/index.php?title=KAmoMMA7361LC>

Table of contents

Podstawowe cechy i parametry	1
Wyposażenie standardowe	2
Schemat elektryczny	3
Opis wyprowadzeń	4
Linki zewnętrzne	5

Opis

[KModMMA7361LC](#) to moduł akcelerometru z wyjściem analogowym, wyposażony w układ MMA7361LC. Ma wbudowany stabilizator napięcia, dzięki czemu może być wykorzystany w systemach zasilanych napięciem 2,5 V...5,5 V.

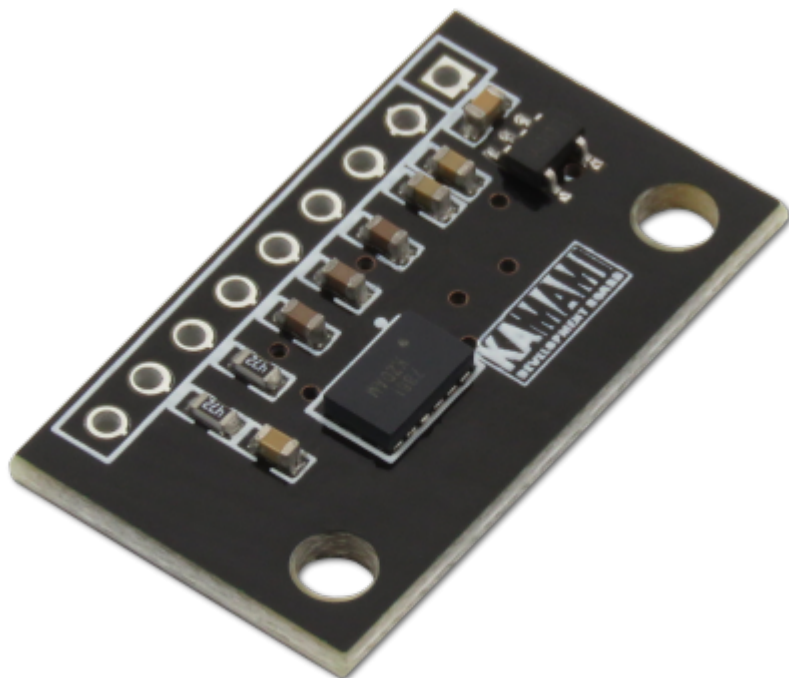

Podstawowe cechy i parametry

- Układ MMA7361LC firmy Freescale Semiconductors
- Zakres pomiarowy: $\pm 1,5$ g/ ± 6 g
- Napięcie zasilania: 2,5 V...5,5 V
- Wyjście analogowe sygnału dla osi X, Y, Z
- Wbudowany stabilizator napięcia
- Wyprowadzona linia wyboru czułości
- Wyprowadzona linia testu czujnika
- Wyprowadzona linia sygnalizacji swobodnego spadku
- Otwory do przyłutowania złącza szpilkowego
- Otwory montażowe o średnicy 3 mm
- Wymiary modułu (bez złącza): 27 mm x 15 mm x 3 mm

Wyposażenie standardowe

Kod	Opis
KAmoMMA7361LC	<ul style="list-style-type: none">• Zmontowany i uruchomiony moduł• Złącze szpilkowe (męskie proste oraz kątowe) do wlutowania

Schemat elektryczny

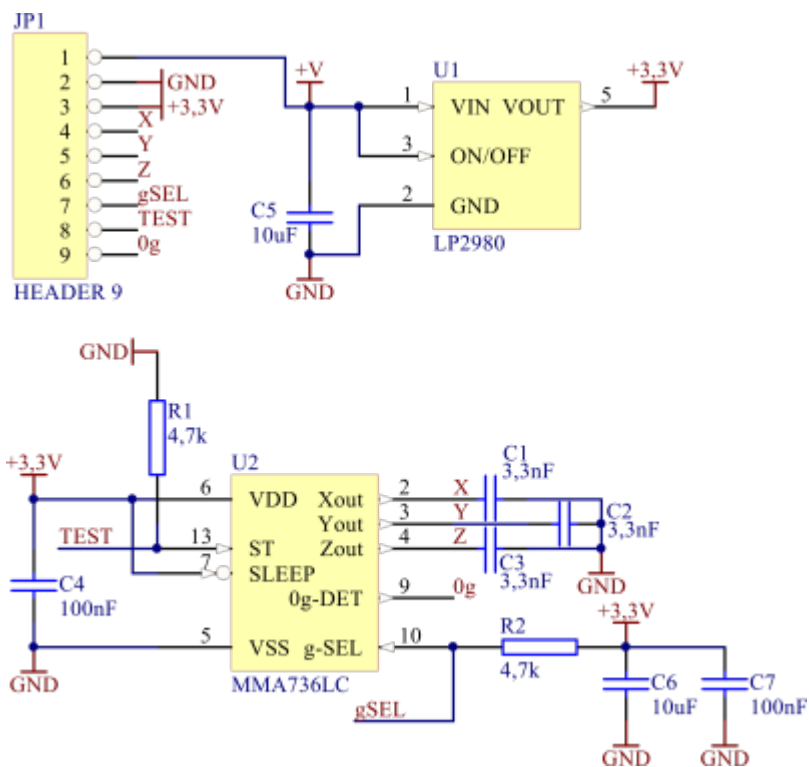

Opis wyprowadzeń

 +V	JP1	Funkcja
 GND	V+	Zasilanie modułu
 +3,3V	GND	
 X	+3,3V	
 Y	X	Wyjście osi X
 Z	Y	Wyjście osi Y
 gSEL	Z	Wyjście osi Z
 TEST	gSEL	Linia wyboru czułości
 0g	TEST	Linia testu czujnika
	0g	Linia sygnału swobodnego spadku

Linki zewnętrzne

- [Karta katalogowa układu MMA7361LC](#)



Zastrzegamy prawo do wprowadzania zmian bez uprzedzenia.

Oferowane przez nas płytki drukowane mogą się różnić od prezentowanej w dokumentacji, przy czym zmianom nie ulegają jej właściwości użytkowe.

BTC Korporacja gwarantuje zgodność produktu ze specyfikacją.

BTC Korporacja nie ponosi odpowiedzialności za jakiegokolwiek szkody powstałe bezpośrednio lub pośrednio w wyniku użycia lub nieprawidłowego działania produktu.

BTC Korporacja zastrzega sobie prawo do modyfikacji niniejszej dokumentacji bez uprzedzenia.